

Instrukcja obsługi  
User manual



# Eva

barierka  
safety gate



[WWW.LIONELO.COM](http://WWW.LIONELO.COM)





# Wstęp

## Drogi Kliencie!

Dziękujemy za obdarzenie nas zaufaniem i wybranie marki Lionelo.

Nasze produkty wykonywane są z największą starannością, by zapewnić Twojemu dziecku komfort korzystania, równocześnie dbając o jego bezpieczeństwo. Dzięki wykorzystaniu wysokiej jakości materiałów i nowoczesnych rozwiązań technologicznych oddajemy w Twoje ręce produkt idealny do codziennego użytkowania.

**Przed użyciem produktu zapoznaj się dokładnie z poniższą instrukcją obsługi.**

Jeśli masz jakiegokolwiek uwagi lub pytania do zakupionego produktu, skontaktuj się z nami:

[pomoctechniczna@lionelo.com](mailto:pomoctechniczna@lionelo.com)



# Instrukcja

PL

Wygląd zewnętrzny:

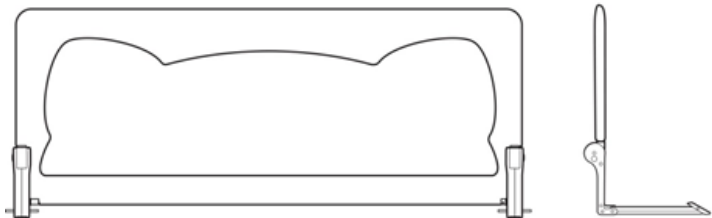

Instrukcja montażu:

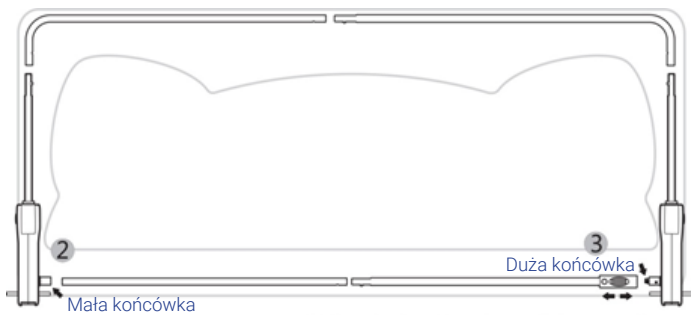

## 1. Instalacja rurek i nakładanie materiału:

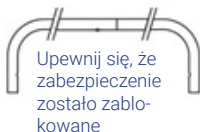
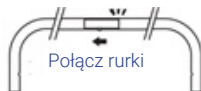

## 2. Podstawa

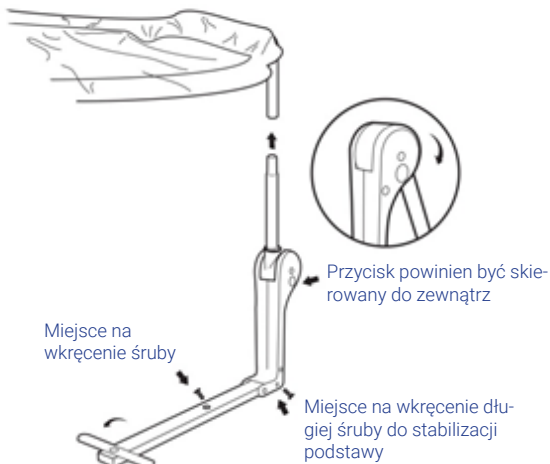

### 3. Łączenie podstawy z górną częścią:

PL

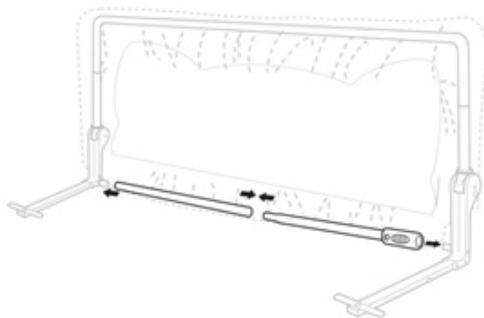

## Jak używać:

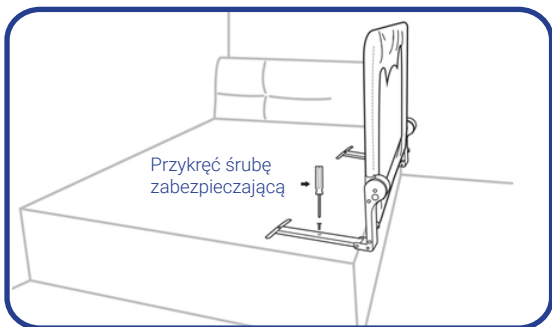

Zdejmij materac z łóżka, ustaw zabezpieczenie Eva na łóżku. Przykręć śrubę zabezpieczającą (jak na powyższym rysunku), następnie połóż materac.

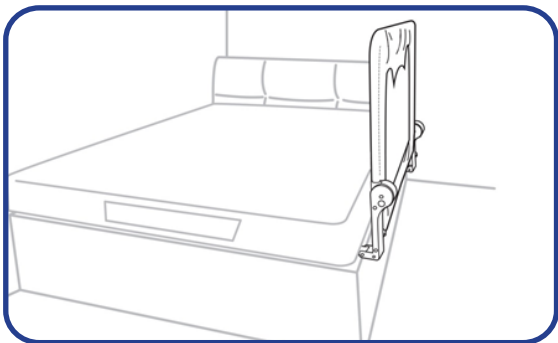



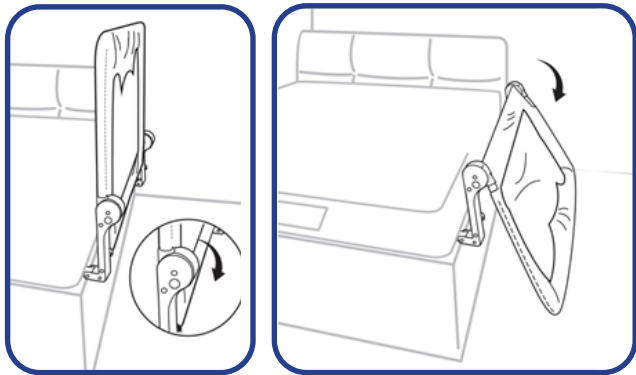

Aby opuścić zabezpieczenie, naciśnij oba przyciski zabezpieczeń i opuść barierkę.

### **Dodatkowe zabezpieczenie:**

Aby dodatkowo zabezpieczyć Eva, zamocuj pasy.

Są dwa sposoby instalacji pasów zabezpieczających:

1. Zaczep pas o zabezpieczenie i przykręć końcówkę do deski łóżka za pomocą wkręta, następnie naciśnij pas za pomocą regulacji:





**2.** Zaczep pas o zabezpieczenie i ustaw końcówkę pomiędzy łóżkiem i materacem, następnie natęż pas za pomocą regulacji:



## Uwaga:

- Przed użyciem zapoznaj się z instrukcją obsługi.
- Zawsze miej dziecko w zasięgu wzroku
- Nieprawidłowa instalacja urządzenia może być niebezpieczna
- Nie używaj części, które są uszkodzone
- Do czyszczenia używaj łagodnych środków i wilgotnej ścierki
- Zabezpieczenie łóżka jest wyłącznie do użytku domowego

*Użyte w instrukcji zdjęcia są poglądowe i mogą ulec zmianie bez konieczności informowania użytkownika.*

*Informacje zawarte w niniejszej instrukcji mogą ulec zmianie bez konieczności informowania użytkownika.*

**Produkt był testowany oraz spełnia wszystkie wymagania normy EN 71-3:2013+A1:2014**

# Preface

## Dear Customer!

EN

Thank you for placing your trust in us and choosing Lionelo.

Our products are made with the utmost care to ensure comfort and above all, maximum safety of your child. Implementation of high quality materials and modern technologies allows us to provide users with a product that is perfectly suited for everyday use.

**Before using the product, please read the included user manual carefully.**

In case of any questions or comments on the purchased product, please contact us:

[pomoctechniczna@lionelo.com](mailto:pomoctechniczna@lionelo.com)



lionelo

# Manual

Appearance:

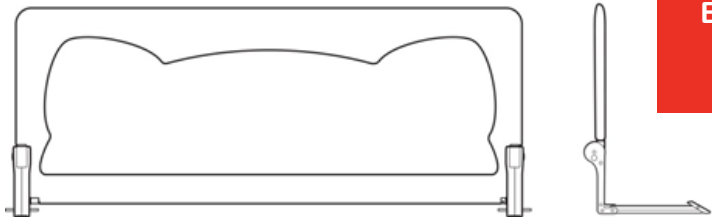

Assembly instruction:

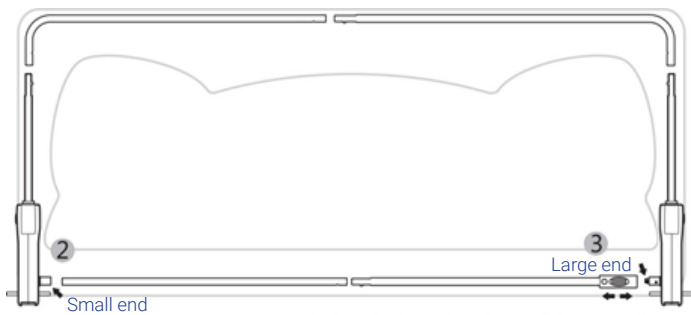

## 1. Tubes assembly and cloth placing:

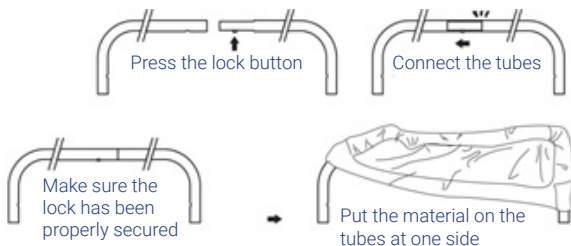

## 2. Base

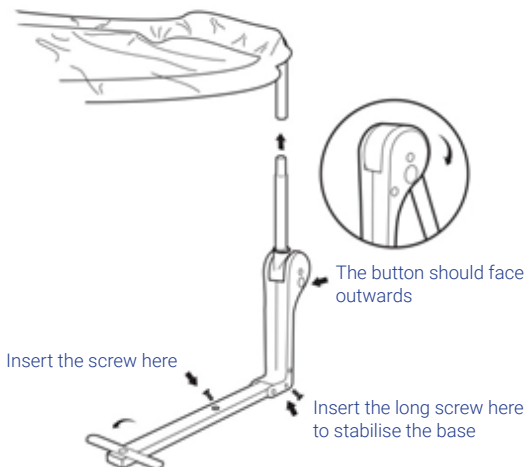

### 3. Connecting the base to the upper part:

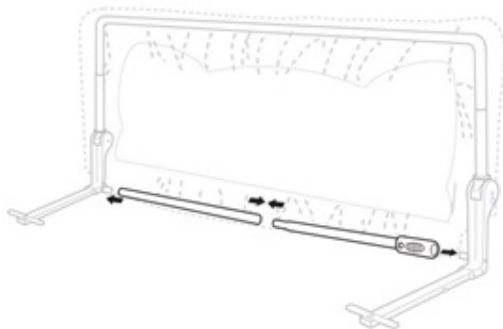

EN

## Using:

EN

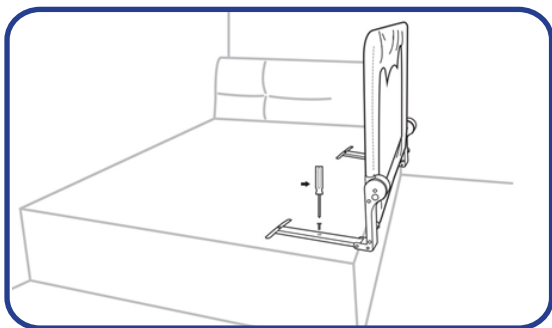

Remove the mattress from the bed. Then, install Eva protection on the bed. Tighten the securing screw (as in the figure above), and then place the mattress back.

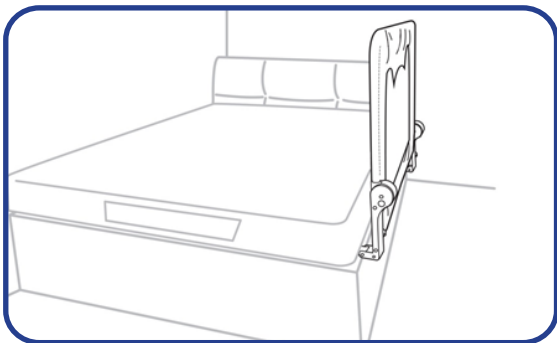

lionelo



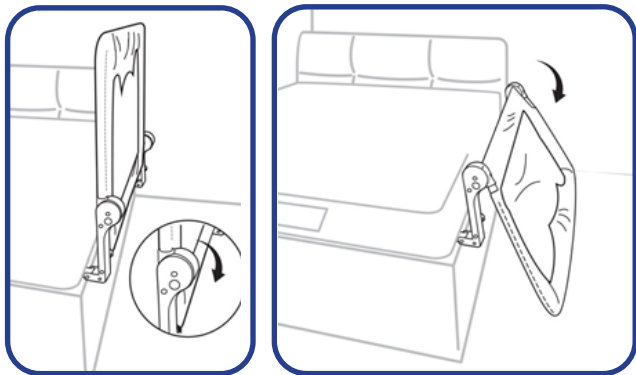

In order to lower the protection, press the both lock buttons and fold the security barrier down.

### **Additional protection:**

In order to apply additional protection, attach the belts.

There are two ways of installation of the protection belts:

1. Hook the belt to the protection and use the screw to attach the end to the bed board. Then tighten the belt using the adjustment feature:





2. Hook the belt to the protection and place the end between the mattress and the bed. Then tighten the belt using the adjustment feature:



## Note:

- Before using the product, please read the included user manual carefully.
- Always keep the child in sight.
- Improper installation of the product can be dangerous.
- Do not use damaged parts.
- Clean the product using mild soap and a damp cloth.
- This bed protection is intended for domestic use only.

EN

*All the pictures in the manual have been submitted for illustrative purposes only and are subject to change without prior notice.*

*All the information in the manual is subject to change without prior notice.*

**The product has been tested and meets all the requirements of the: EN 71-3:2013+A1:2014**

## WARRANTY CARD KARTA GWARANCYJNA

Model: .....

SN: .....

May be sold in: BE CZ DK DE EE IE EL ES FR HR IT LV LT HU MT NL AT PL PT RO SI SK FI SE UK

## Warunki gwarancji:

1. Marka Lionelo z siedzibą w Poznaniu (61-248) przy ul. Dziadoszańskiej 10 gwarantuje sprawne działanie produktu zgodnie z warunkami techniczno-eksploatacyjnymi opisanymi w instrukcji obsługi.
2. Gwarancja jest udzielana na okres 60 miesięcy, licząc od daty sprzedaży. W przypadku zakupu produktu przez firmę (faktura VAT) gwarancja udzielana jest na okres 12 miesięcy.
3. Gwarancja obowiązuje w kraju zakupu.
4. Ujawnione wady będą usunięte bezpłatnie w okresie gwarancji przez Autoryzowany Serwis Producenta.
5. W przypadku zakupu towaru przez Internet Klient (reklamujący) jest zobowiązany do zgłoszenia reklamacji przez stronę internetową [www.Lionelo.com](http://www.Lionelo.com) i dostarczenia uszkodzonego produktu do Autoryzowanego Serwisu Producenta na własny koszt. W innym przypadku dokonuje zgłoszenia i dostarcza produkt do punktu sprzedaży, w którym dokonał zakupu. Informacja na temat naprawy jest udzielana w miejscu złożenia reklamacji.
6. Ewentualne wady lub uszkodzenia produktu ujawnione i zgłoszone w okresie gwarancji będą usunięte bezpłatnie w terminie 21 dni roboczych, lecz w uzasadnionych przypadkach (sprowadzenie części zamiennych z zagranicy) termin ten może ulec przedłużeniu o kolejne 30 dni.
7. Wady lub uszkodzenia sprzętu powinny być zgłoszone i dostarczone do serwisu niezwłocznie po ich ujawnieniu.
8. Gwarancja dla akcesoriów jest udzielana na 3 miesiące od daty zakupu.
9. W przypadku nieuzasadnionej reklamacji (reklamacja produktu sprawnego lub uszkodzonego w sposób mechaniczny) zgłaszający reklamację zostanie obciążony kosztami transportu.
10. Klientowi przysługuje prawo do wymiany towaru na inny, posiadający te same lub zbliżone parametry techniczne (również kolorystykę) w przypadku, gdy serwis uzna, że usunięcie wady nie jest możliwe.
11. Serwis nie ponosi odpowiedzialności za utratę danych.
12. Gwarancja będzie respektowana jedynie w przypadku dołączenia do

reklamowanego urządzenia opisu uszkodzenia, wszystkich akcesoriów, które Klient otrzymał podczas kupna urządzenia oraz dowodu zakupu zawierającego datę sprzedaży.

13. Gwarancją nie są objęte: naturalne zużycie związane z eksploatacją, uszkodzenia powstałe w wyniku niewłaściwego i niezgodnego z instrukcją obsługi użytkowania, uszkodzenia lub rozdarcia wynikłe z winy nabywcy, płowienie tkanin spowodowane długotrwałym działaniem promieni słonecznych, pranie w nieodpowiedniej temperaturze, uszkodzenia mechaniczne, elektryczne, termiczne, ingerencje cieczy lub celowe uszkodzenia i wywołane nimi wady, samowolne przeróbki.

14. Serwis może odmówić wykonania naprawy w przypadku śladów nieautoryzowanej naprawy.

15. W przypadku gdy usterka nie jest objęta gwarancją producenta, serwis może zaproponować wykonanie usługi odpłatnej.

16. Producent ani Autoryzowany Serwis nie odpowiada za szkody i straty powstałe w wyniku niemożności korzystania z produktu będącego w naprawie.

17. Nieode z serwisu w ciągu 3 miesięcy może skutkować naliczeniem kosztów magazynowania urządzenia do czasu odbioru.

18. Dostarczenie produktu w stanie niekompletnym, brak odpowiedniego opakowania jest równoznaczne z niewypełnieniem przez Kupującego warunków gwarancji i może stanowić podstawę do odmowy naprawienia produktu lub przedłużenia okresu naprawy.

19. Jeśli w odesłanym do naprawy serwisowej produkcie nie stwierdzono usterki, Konsument będzie obciążony kosztem ekspertyzy (stawka godzinowa 70 zł netto).

20. W sytuacji, gdy produkt odesłany do serwisu jest sprawny, a powodem złego działania urządzenia była np. rozładowana bateria, serwis obciąży Konsumenta kosztem usługi ekspertyzy w kwocie 25 zł netto.

21. Gwarancja na produkt nie wyłącza, nie ogranicza ani nie zawiesza uprawnień Kupującego wynikających z rękojmi.

22. Produkty do reklamacji przyjmowane są wyłącznie czyste i w kartonowym opakowaniu (oryginalnym lub zastępczym).



## Warranty conditions:

1. The Lionelo brand with its registered office at Dziadoszańska 10, 61-248 Poznań, Poland guarantees that the equipment is operational in accordance with the technical-operating conditions described in the manual.
2. The warranty is granted for a 60 months period from the date of sale. If the Buyer is a company (VAT invoice), the warranty is granted for a 12-month period.
3. The warranty is valid in the country of purchase.
4. Revealed manufacturing defects shall be removed during the warranty period free of charge by the Authorised Manufacturer Service.
5. Any defects or damages discovered and reported within the warranty period will be removed free of charge within 21 working days, but in justifiable cases (for instance, spare parts must be brought from abroad) this period may be extended by another 30 days.
6. Any defects or damages to the equipment should be reported and delivered to the service site immediately after being revealed.
7. Accessories included with the devices are under 3-month warranty from the date of purchase.
8. In case of an unjustified complaint (a complaint of efficient product or the mechanically damaged one), the person who reports a complaint shall be charged for transportation cost.
9. The Customer is entitled to replacement of the product to another with the same or similar specifications (and) colours if the Service determines that the removal of defects is not possible.
10. The service is not responsible for any loss of data.
11. The warranty will be respected only if the customer attaches (to the faulty device) a damage description, all of the accessories received at the moment of the equipment purchase, and proof of purchase containing the date of sale.
12. The warranty does not cover: natural wear of the product related to its normal operation, damage resulted from improper usage or non-compliance

of the instructions described in the manual, tears or cracks caused by the Customer, fading of fabric resulting from prolonged exposure to sunlight or washing the product or its parts in the wrong temperature, mechanical, electrical, thermal and intentional damages and defects caused by them, as well as damage caused by unauthorised modifications or repairs.

13. The Service may refuse to repair products in case of any traces of unauthorised repair.

14. If the fault is not covered by the manufacturer's warranty, paid repair may be offered by the Service.

15. Neither the Manufacturer nor the Authorised Service is responsible for any damages or losses arising from the inability to use the device that is being repaired.

16. The product that has not been collected from the service site within 3 months can be charged with storage cost appropriate to the storage time.

17. Delivery of the product which is incomplete or lack of proper packaging is equivalent to the failure of the warranty conditions by the Buyer, and it can provide a basis to refusal of the repair or extension of the repair period.

18. In case of sending the product for repair, when no defect is found, the expenses for the expert assessment shall be fully borne by the consumer.

19. If the product (sent for repair) works properly, and the reason of its invalid operation is, for instance, a low battery, the Consumer shall bear the cost of the expert assessment.

20. The product warranty shall not exclude, limit or suspend the Customer rights resulting from the guarantee.

21. Only clean products in original or replacement packagings can be reclaimed.





# Lionelo Service – Support

List of Authorized Service Centers:  
Lista autoryzowanych centrów serwisowych:

[lionelo.com/en/service](https://lionelo.com/en/service)



lionelo



[WWW.LIONELO.COM](http://WWW.LIONELO.COM)